



IED

Master

Curso Transversal

Madrid

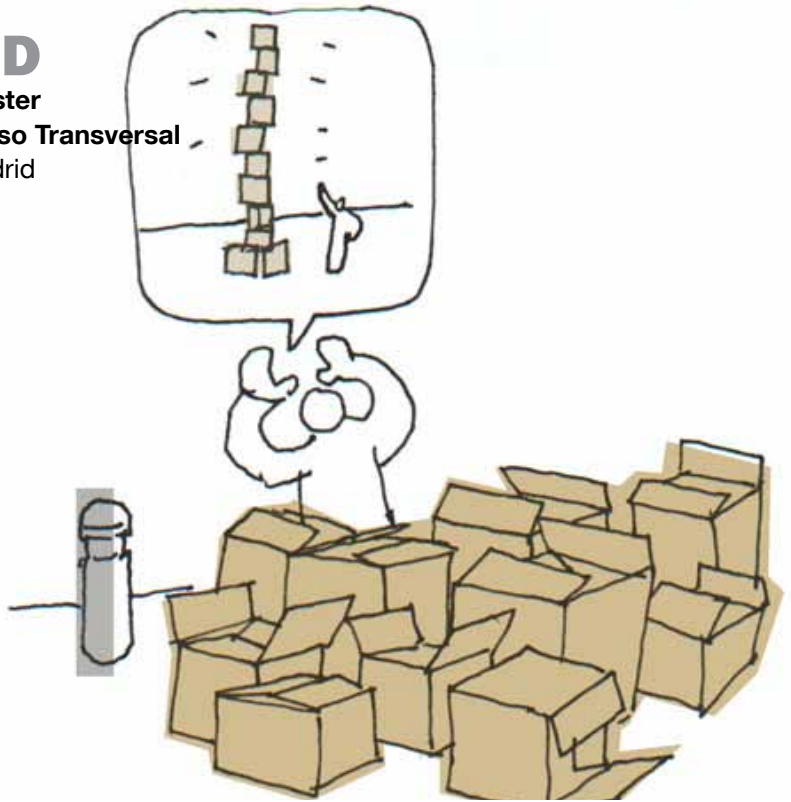

Creatividad Aplicada de Bajo Presupuesto

Cursos Verano 2010

Duración: 80 Horas

Inicio: 5 de julio de 2010

Finalización: 23 de julio de 2010

Horario: De 16.30 a 21.30 h

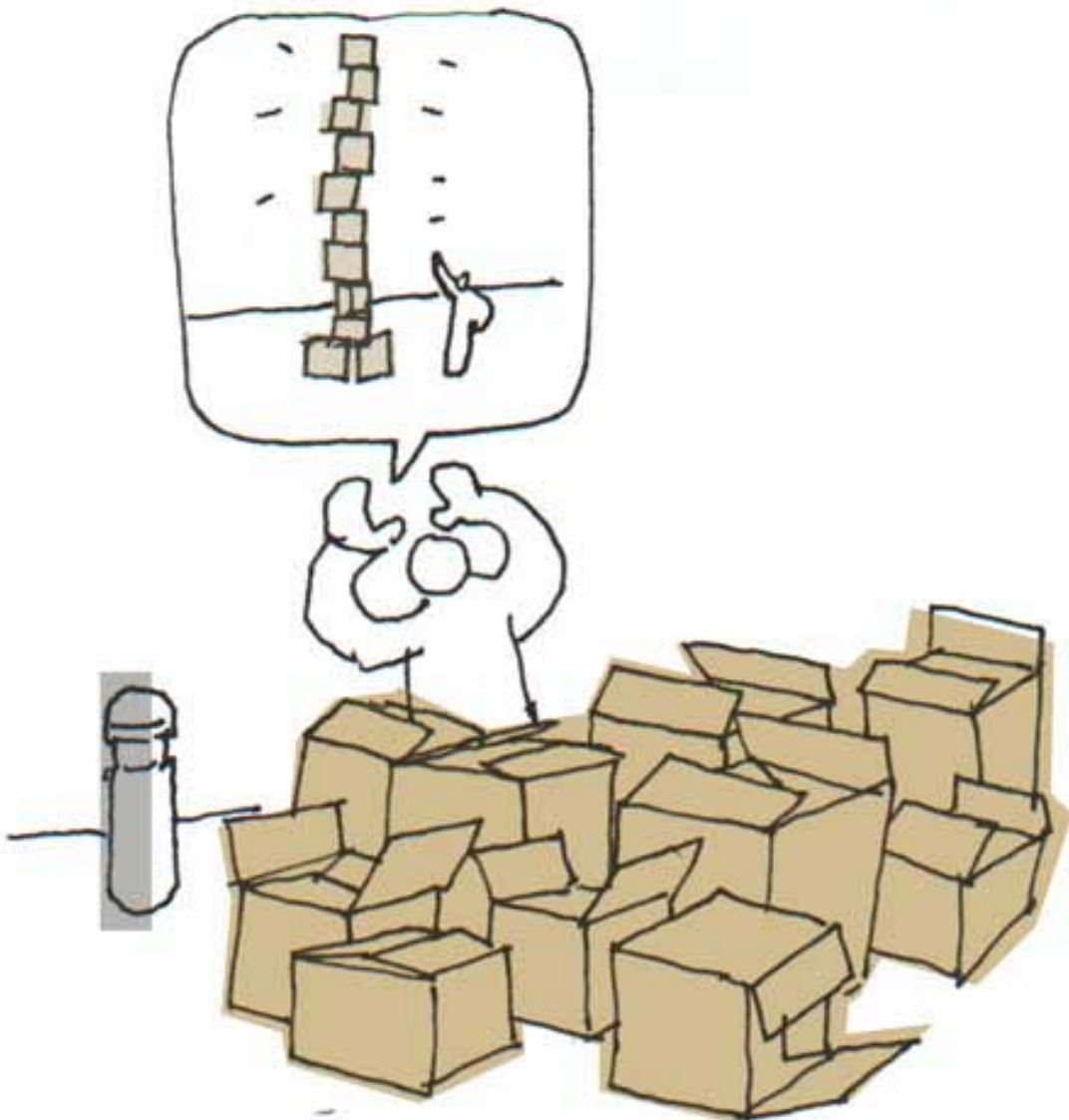

Cursos Verano 2010 80h
Creatividad Aplicada de
Bajo Presupuesto

Dirección del curso: Basurama.

Coordinación: Eleonora Guidotti.

Duración: 80 Horas.

Inicio: 5 de julio.

Finalización: 23 de julio de 2010.

Horario: De 16.30 a 21.30 de lunes a viernes.

Dirigido a: Recién diplomados y licenciados en Diseño o Bellas Artes, jóvenes profesionales y profesionales del mundo del diseño, la imagen y la publicidad que necesiten actualizar su formación desarrollando su lenguaje creativo más personal y creando sus propias herramientas de autogestión y autopromoción.

Proceso de admisión: Entrega de CV, Carta de Motivación para la realización del curso y portfolio actualizado (en el caso de tenerlo).

Certificado: Al término del curso se entregará un certificado acreditativo por haber realizado y superado satisfactoriamente el mismo.

Asistencia: Será obligatoria la asistencia a clase e indispensable para obtener este diploma.

Plazas: El tamaño medio de los grupos en IED Master es de 22 alumnos. Plazas limitadas. Recomendamos realizar la matriculación al menos un mes antes del comienzo del curso.

Precio: 600€ matrícula + 1.300€ tasa de curso.

Admisiones: +34 91 448 04 44 • info@madrid.ied.es

Para más información sobre becas y sesiones informativas: iedmadrid.com

En colaboración con:

basurama



Sede IED Master Madrid
Calle Larra 14

IED Master

Los programas **IED Master** responden a una demanda altamente profesional y especializada en el entorno del diseño y la comunicación: **Contexto cultural + Conocimiento transversal + Especialización profesional.**

La exigencia y la calidad en la formación de futuros profesionales pasa, en IED Madrid, por una intensa participación en el contexto cultural y en la realidad profesional del diseño y la comunicación. Los programas de estudio IED Master incorporan las materias y disciplinas necesarias para vivir una experiencia formativa completa y enriquecedora: por una parte, extensa y transversal; por otra, concreta y especializada en las temáticas de cada uno de nuestros cursos.

En el **IED Master** tenemos como objetivo formar futuros profesionales cuyo perfil sea creativo e innovador, unos requisitos hoy en día necesarios para enfrentarse con éxito a las más altas exigencias de la actual realidad laboral.

Fomentamos el conocimiento multidisciplinar en el ámbito del diseño y la comunicación, logrando así una mas amplia perspectiva en el desarrollo profesional y personal de nuestros alumnos.

Proporcionamos una rigurosa especialización en cada área profesional concreta con una metodología didáctica que conjuga la teoría y la practica y que culmina en la realización de un proyecto final tutorizado por los mejores profesionales del sector.

Enseñamos a desarrollar una alta capacidad comunicativa y de gestión de los conocimientos adquiridos.

Los programas **IED Master** están dirigidos a diplomados y titulados, profesionales y autónomos del campo del diseño y la comunicación, así como al mundo de la empresa en general. Están concebidos para proporcionar una experiencia formativa de alta calidad que garantiza una oportunidad de crecimiento personal y profesional.

Todas las imágenes pertenecen a proyectos de nuestros alumnos realizadas en nuestros cursos.

* Este folleto es orientativo y la información está sujeta a posibles futuros cambios.



Introducción

En la sociedad actual se tienen cada vez más presentes los requerimientos medioambientales en todo lo que nos rodea -objetos, eventos, procesos-. Tener en cuenta el ambiente que nos rodea es una exigencia, pero también **puede ser una oportunidad**. La basura y los desechos producidos en las casas y en las fábricas generan graves problemas ecológicos.

¿Por qué no tenerlos en cuenta como un material más en el proceso creativo?.

El curso está dirigido a aquellos y aquellas que quieren participar en un proceso creativo activo, teórico, práctico y transdisciplinar, y con los residuos y la economía de medios como principales materiales de trabajo.

Se trabajarán todas las fases del proceso creativo y de producción, desde la gestación de una idea a su realización hasta las últimas consecuencias, lo que implicará familiarizarse a todos los niveles con las mecánicas de producción (proveedores, patrocinios, subvenciones, gestión de permisos, relaciones con empresas, etc...). En definitiva se trata de una **experiencia de conocimiento colectivo** en la que se experimentará de primera mano lo que supone llevar a cabo un proyecto de creación personal autogestionado e independiente que sirva como punto de partida para una carrera propia.

Objetivos

Experiencia de conocimiento colectivo en la que se experimentará de primera mano lo que supone llevar a cabo un **proyecto de creación personal autogestionado e independiente** que sirva como punto de partida para una carrera propia.

Metodología

El curso se plantea desde la premisa de que lo **aprendido es aquello que se aprende personalmente**.

Por lo tanto el enfoque será fundamentalmente práctico y se pondrá todo el énfasis en la producción por parte de los alumnos.

Semanalmente se contará con la participación de profesionales de diferentes áreas que expondrán sus experiencias y dotarán el curso de un marco teórico que en todo caso estará orientado a la aplicación y no a la acumulación de conocimientos. Los docentes invitados además de aportar su experiencia revisarán y valorarán el trabajo que se esté produciendo durante el curso.

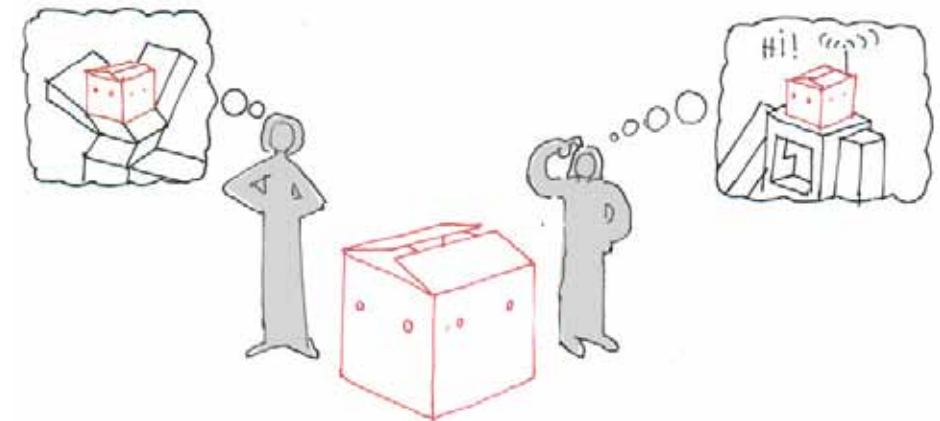

Programa del curso

Área cultural

- Los residuos
- Extracción de materias y fabricación de materiales en la era de la revolución industrial
- Vertido y acumulación de materiales en la era de la revolución industrial
- Consecuencias geoestratégicas de las decisiones de diseño

Incorporación de los residuos a nuevos objetos

- Normativa y problemas sanitarios
- Creación de maquinaria específica

Herramientas legales y económicas

- Las normativas como herramientas de proyecto
- Tipos de organización: legales o ilegales
- Financiación pública y privada de proyectos artísticos

Herramientas productivas y procesos de autogestión

- Formas de fabricación, edición
- Copyright/copyleft
- Software libre y conocimiento compartido
- Plataformas colectivas de creación

Área tecnológica

Herramientas prácticas de trabajo:

Técnicas creativas que empleen pocos recursos (cualquier cosa que tenemos al alcance de la mano puede ser más inspirador que la herramienta informática más avanzada) los alumnos generarán sus propios sistemas de trabajo, aplicarán sus ideas a un caso práctico (la ideación, organización, producción y difusión de un evento) y afianzarán las bases de una carrera profesional centrada en la autonomía creativa, organizativa y de gestión.

Área proyectual

- Gestación de un proyecto común: en evento cultural
- Concepto, contenidos, intenciones
- Marco común, investigación y referencias
- Modulo temático 1: Diseño
- Modulo temático 2: Moda
- Módulo temático 3: Comunicación
- Módulo temático 4: Artes visuales
- Ejecución final y difusión de proyecto

9 Expresiones artísticas en el contexto urbano

- El objeto encontrado como materia prima
- El espacio urbano como espacio de comunicación y de conflicto
- Arte urbano/ arte público
- Normativa urbana básica y oportunidades creativas básicas

Área técnica

Procesos de producción industrial y residuos

- Sostenibilidad en la producción industrial
- Gestión y reciclaje de los residuos generados en procesos de fabricación
- Procesos 'sostenibles'
- Objetos producidos con materiales reciclados

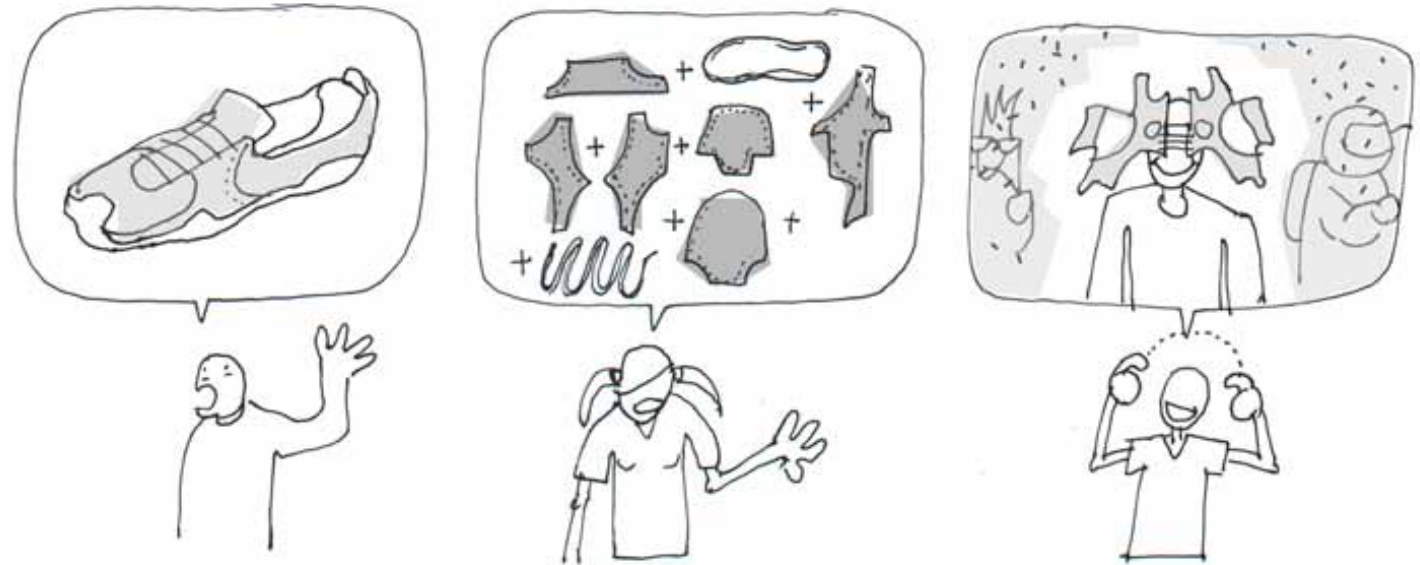

Docentes

Basurama participa en un proyecto pedagógico con el **IED**, en el cual trabajarán un equipo formado por basurama, varios artistas y profesores invitados, compartiendo técnicas de creación y expresión.

Basurama es un colectivo con diez años de experiencia en re-utilizo de residuos como germen del proceso creativo en diversos formatos.

Su equipo ha reutilizado películas, residuos industriales, objetos encontrados en contenedores y ha generado ideas y pensamiento en torno a la sociedad contemporánea y su relación con los residuos.

11

TU BASURA NO ES BASURA



INSTRUCCIONES PARA DEJAR MUEBLES VIEJOS EN LA CALLE

- Cuando tires un electrodoméstico ponle un papel explicando si funciona o no.
- Si el mueble tiene varias piezas ponlas todas juntas.
- Intenta no estropear el mueble al sacarlo a la calle.

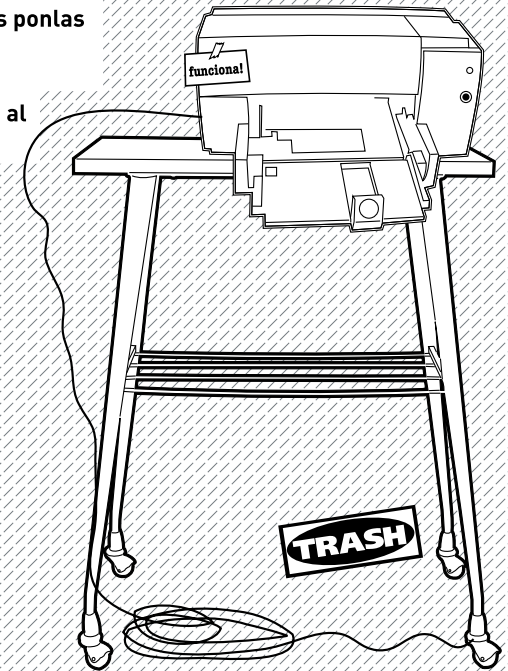

GRACIAS A LA BASURA QUE ME HA DADO TANTO

12



Orientación profesional

El Departamento de **Orientación Profesional** es un servicio que ofrece el **IED Madrid** a sus alumnos con el fin de asesorarles y acercarles al sector empresarial de una manera personal y profesionalizada.

Los servicios que se ofrecen son útiles para aquellos que quieran realizar prácticas, busquen empleo o en general para los interesados en la exploración y definición de opciones de trabajo, estudio o proyección profesional tras la culminación de sus estudios.

Este Departamento ayuda a facilitar contactos, oportunidades y encuentros con empresas, partiendo de la base de que estas facilidades pretenden favorecer al alumno su inserción en el mundo laboral. Este servicio se verá potenciado en función de la actitud e iniciativas del propio alumno.

¿Cómo participar?

- Mandamos tu Currículum Vitae optimizado en formato Word o pdf. Pasarás a formar parte de nuestra base de datos y participarás en todos los procesos de selección acordes a tu perfil personal y profesional.
- Es aconsejable una carta de motivación donde manifiestes tus intereses y objetivos.
- Facilitamos la posibilidad de mantener una entrevista personalizada con cada alumno que esté interesado en este servicio, para orientarle, ayudarle a perfilar su CV y gestionar mejor su entrada en el mundo laboral. Siempre con cita previa.

Funcionamiento

El IED realizará un seguimiento personalizado de los alumnos o exalumnos que han pasado por este departamento y de las empresas interesadas en el mismo, con el fin de conocer los resultados de los procesos de selección.



Informaciones generales

ISTITUTO EUROPEO DI DESIGN

Calle Larra, 14 - 28004 Madrid

Registro mercantil: Tomo 7617, Libro 0, Folio 201, Sección 8, Hoja nº M - 123199, inscripción 1ª

Director IED Madrid: Riccardo Marzullo

El IED imparte cursos trienales, master, de especialización y de verano en modalidad presencial. En todos los cursos el alumno obtiene una titulación privada otorgada por el IED que no conduce a la obtención de un título con valor oficial.

Para informaciones sobre duración de cada curso, fechas de inicio y finalización y número de horas lectivas, consultar los folletos de cada área que se encuentran a disposición de los alumnos en el centro.

El material necesario puede variar en función del curso elegido. El coste de este material correrá a cargo de cada alumno, teniendo en cuenta que el IED pone a disposición de los estudiantes los talleres informáticos, de moda y de diseño de producto.

Los cursos se imparten de lunes a viernes en la sede del IED y de forma ocasional la jornada del sábado. Los horarios pueden oscilar entre las 9:00 y las 23:00 horas. El número de plazas disponibles está limitado a 25-30 alumnos por grupo. El número mínimo de inscripciones para realizar el curso es de 15 alumnos. Las horas indicadas en cada programa incluyen horas lectivas, tutorías de proyecto, clases prácticas en laboratorios y visitas culturales, en función de cada curso.

IED Madrid ofrece el servicio de Bolsa de Empleo para los alumnos graduados, encontrándose a disposición de los mismos el modelo de convenio en prácticas y la lista de empresas.

El periodo de inscripción para el siguiente curso académico se abre en noviembre del año anterior y se cierra una vez cubiertas las plazas disponibles. La reserva de plaza se formalizará previo pago de la tasa de inscripción.

El IED reconoce el derecho de desestimiento del alumno en determinados casos. Esta información, así como la que describe las causas, formalidades y consecuencias de la resolución del contrato, está recogida en el reglamento general, que se encuentra a disposición del público en las oficinas del Servicio de Información y Orientación al estudiante y de Administración.

El IED organiza anualmente un concurso para la obtención de una beca que puede cubrir el importe de la tasa de curso durante los tres años que dura el mismo. Dicha beca tendrá que ser renovada cada año con el cumplimiento de la normativa, que se encuentra a disposición del público en las oficinas del Servicio de Información y Orientación al estudiante y de Administración.

PRECIO

El precio total del curso es la suma del importe de la matrícula y de la tasa de curso, descritos en la página nº2 de este documento. Es posible realizar el pago de la tasa de curso de manera fraccionada hasta en 12 meses mediante financiación bancaria.

Para los cursos monográficos el precio indicado en la página nº2 es el coste total del curso, y para la inscripción en el mismo se ha de realizar un único pago por valor de dicho importe.

PAGO DE LA TASA DE MATRÍCULA

INGRESO EN CUENTA Y ENVÍO DEL RECIBO BANCARIO POR FAX 91 1892402 O POR E-MAIL info@madrid.ied.es ESPECIFICANDO EL NOMBRE DEL ALUMNO

Pagos desde España

Banco Popular Español
c/ Génova, 20 - 28004 Madrid
Istituto Europeo di Design
Número de Cuenta: 0075-0322-81-0600446618

Pagos desde el extranjero

Banco Popular Español
c/ Génova, 20 - 28004 Madrid - España
Istituto Europeo di Design
Código swift: POPUESMM
Código IBAN: ES65 0075-0322-81-0600446618

En efectivo

TALÓN NOMINATIVO CONFORMADO A NOMBRE DE INSTITUTO EUROPEO DI DESIGN S.L.
TARJETA DE CRÉDITO (VISA, MASTERCARD)

PAGO DE LA TASA DE CURSO

Un único pago del total de la tasa de curso (mediante uno de los sistemas de pago de la matrícula), pagadero un mes antes del inicio del curso. Pago fraccionado mediante la posibilidad de financiar la tasa del curso a través de una entidad financiera tramitado un mes antes del inicio del curso tal y como se explica en el folleto informativo que se encuentra a disposición de los alumnos en los despachos del SIO y en el de Administración.



IED Master

Larra 14

28004 Madrid

Tel. +34 91 448 04 44

IED Madrid Palacio de Altamira

Flor Alta 8

28004 Madrid

Tel. +34 91 448 04 44

iedmadrid.com